

VITRINE CHAUDE VITROCERAMIQUE SUR ETUVE CHAUDE

DESSUS Tout inox 18/10 ép.2mm poli brossé. Le pourtour est rayonné R=15mm poli miroir. Ensemble monobloc, soudures effacées et polies. Au centre, encastrée de manière affleurante une plaque vitrocéramique ép.6mm au format 2, 3, 4, 5 ou 6 GN1/1. Chauffage par « échange thermique ». Montée en température rapide, très faible conduction de la chaleur. Enceinte isolée laine de roche ép.60mm. Accès aux résistances plates silicatées de 600W par panneau inox démontable en sous face. Température obtenue : de 60 à 100°C



Assemblage des meubles par joint de 8 mm en base.

SOUBASSEMENT out inox 18/10 ép.1mm poli brossé. Intérieur doublé inox. Isolation générale ép.30 à 60mm, par panneaux de laine de roche. Etuve ventilée coté service fermée par 2 portes coulissantes avec poignée affleurante athermique, portes montées sur rail alu et roulement à billes (1 porte battante pour la vitro GN2/1). Chauffage ventilé 1000w dans caisson inox central. Étagère basse ép.1.5mm, doublée et isolée, jonction d'enceinte chaude à pans inclinés. Possibilité d'inclure des échelles amovibles support bacs et/ou grilles à 5 niveaux de stockage en option. Température obtenue : entre 60 et 80°C. Ensemble monté sur 4 pieds inox diam.50mm réglables en hauteur. A gauche côté service, interrupteur de commande, voyant de tension et de chauffe, thermostat numérique fixés en façade du tableau de protection électrique en ABS noir. Organes de sécurité et contacteur général à l'intérieur de ce tableau étanche monté sur glissières. Accès par vis.

SUPERSTRUCTURE Vitrine chauffante de forme cubique : Présentoir à 2 niveaux de tablette inox avec plaque vitrocéramique couvrant toute leur surface, largeur 325mm. Chauffage des plaques vitro par tapis chauffant et thermostat de réglage. Fixation par 2 poteaux inox de 120x40mm sur l'arrière. Verre sécurit ép.8mm en partie haute reposant sur une poutrelle inox qui abrite l'éclairage led. Joes latérales en verre de même épaisseur formant vitrine autour de ce présentoir. Ouvert côté client et côté service. Possibilité de portes coulissantes à l'arrière en option.

DECORATION Habillage stratifié 1 couleur au choix parmi plus de 200 du nuancier EGGGER, avec « U » inox de protection sur le champs inférieur, cornières inox verticales rayonnées et polies miroir dans chaque angle. Rampe à plateaux composée de 3 tubes diam. 30 mm poli clipsés sur consoles inox soudées au châssis, hauteur 800 mm du sol.

TABLEAU DE CAPACITES

Longueur	Réf.	PLAQUE VITROCERAMIQUE		ETUVE CHAUDE, 2 choix :		VITRINE CHAUDE	
		En bacs ou grilles GN1/1	Assiettes d.240mm	En bacs prof.65mm	pile d'assiettes d.240mm	dim. étagère chaude	Assiettes d.240mm
950	VCE2	2	6	1 x 5GN2/1	4	770x325mm	6
1275	VCE3	3	8	2 x 5GN1/1	6	1095x325mm	8
1600	VCE4	4	10	2 x 5GN1/1	8	1420x325mm	12
1925	VCE5	5	12	2 x 5GN2/1	12	1745x325mm	14
2250	VCE6	6	16	2 x 5GN2/1	14	2070x325mm	16

OPTIONS

- 4 roulettes pivotantes dont 2 à freins
- Habillage descendant jusqu'à 20mm du sol
- Plinthe inox 18.10 en retrait de façade et côtés libres
- Meuble adossé : organes de commande accessibles en façade
- 1 prise électrique 220Vt + T encastrée côté service
- Rampe spéciale : menuisée, en résine ou en pierre
- échelle(s) amovible(s) en fil inox à 5 niveaux de stockage dans l'étuve
- régulation indépendante de chaque plaque vitro GN2/1 du dessus
- plaque vitro du dessus encastrée en décaissé de 50 à 100mm
- alimentation électrique par potence inox au plafond
- fermeture arrière par 2 portes coulissantes en verre

DONNÉES TECHNIQUES

Ref	A	B	C	D	E	F	G	H	I	J	K	L	M
VCE2	950	840	900	800	300	129	14	60	158	770	600	805	325
VCE3	1275	840	900	800	300	129	14	60	158	1095	600	805	325
VCE4	1600	840	900	800	300	129	14	60	158	1420	600	805	325
VCE5	1925	840	900	800	300	129	14	60	158	1745	600	805	325
VCE6	2250	840	900	800	300	129	14	60	158	2070	600	805	325

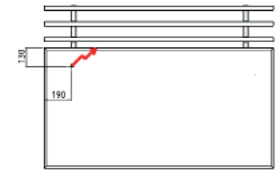
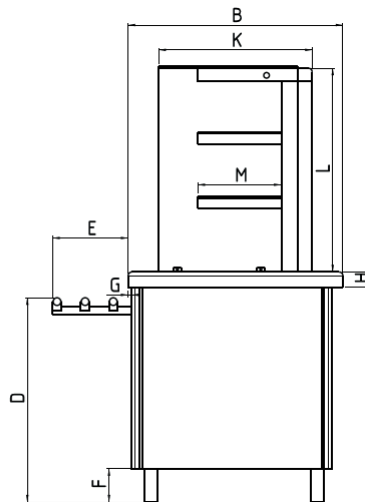
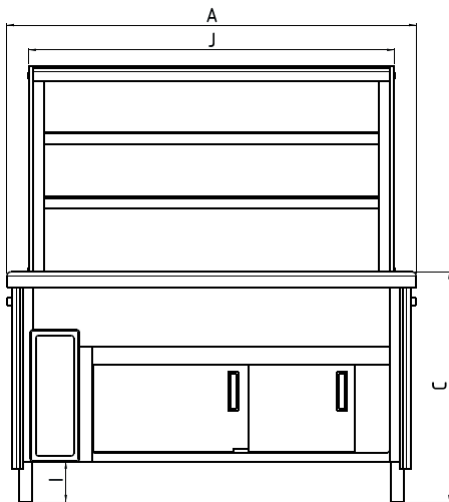

Prévoir arrivée électrique 400vt+N+T (câble HO7RNF), 2 m de mou, protégée sur H=0.15m par gaine PVC rigide D32. Protégée au général par disjoncteur différentiel 30mA. A raccorder au bornier 6mm² du meuble.

Rien prévoir.

CARACTÉRISTIQUES TECHNIQUES

Ref	Longueur	Puissance électrique *	Tension	poids en Kg
VCE2	950	3000W	220V+ T	180
VCE3	1275	4000W	400V + N + T	205
VCE4	1600	5000W	400V + N + T	250
VCE5	1925	6000W	400V + N + T	280
VCE6	2250	7000W	400V + N + T	320

* hors rajout de prise électrique encastrée

PERFORMANCE THERMIQUE

Conformément à la norme AC D40-004 délivrée par l'Afnor certification (NF Hygiène Alimentaire), nous garantissons

pour les dessus chauffant une température homogène à cœur des denrées alimentaires entre +63°C et +90°C pendant la durée du service, soit 60 minutes.

Sous réserve d'une température ambiante de 25°C maxi dans le restaurant et à conditions que les denrées sortent de la cuisson à une température mini de +63°C.