

# MEUBLE NEUTRE SUR BAIE LIBRE

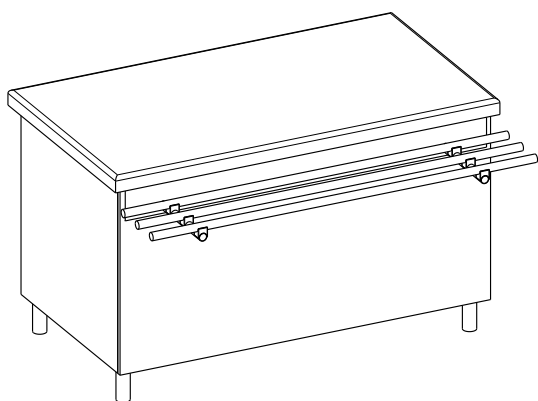

**DESSUS** Tout inox 18/10 ep.2mm poli brossé. Le pourtour est rayonné R=15mm poli miroir. Ensemble monobloc, soudures effacées et polies, insonorisé et rigidifié par oméga inox en sous face.

Assemblage des meubles par joint de 8 mm en base.

**SOUBASSEMENT** Tout inox 18/10 ep.1 mm poli brossé, Ouvert côté service, intérieur doublé inox. Isolation générale ep.30 à 60 mm, par panneaux de mousse polyuréthane extrudé. Ensemble monté sur 4 pieds inox diam.50 mm réglables en hauteur.

**SUPERSTRUCTURE** aucune

**DECORATION** Habillage stratifié 1 couleur au choix parmi plus de 200 du nuancier EGGER, avec «U» inox de protection sur le champs inférieur, cornières inox verticales rayonnées et polies miroir dans chaque angle. Rampe à plateaux composée de 3 tubes diam. 30 mm poli clipsés sur consoles inox soudées au châssis, hauteur 800 mm du sol.

## TABLEAU DE CAPACITES

Longueur	largeur	Réf.	ESPACE UTILE dans la baie libre
800	840	59	594 x 720mm
1000	840	60	794 x 720mm
1500	840	61	1294 x 720mm
2000	840	62	1794 x 720mm
2660	840	63	2454 x 720mm

## OPTIONS

- 4 roulettes pivotantes dont 2 à freins
- Habillage descendant jusqu'à 20mm du sol
- Plinthe inox 18.10 en retrait de façade et côtés libres
- Rampe spéciale : menuisée, en résine ou en pierre
- Meuble adossé : dossier arrière de 100+30mm
- étagère inox fixe en partie basse
- étagère inox intermédiaire réglable
- découpe sur le dessus pour entrer 1 bac GN2/1 ou 3 bacs GN1/3
- décaissé incliné dans le dessus pour bac à pain
- passe-câble inox diam.80mm encastré
- présentoir incliné 1 bac GN2/1 à pain
- présentoir incliné 3 bacs GN1/3 à couverts
- présentoir 2 niveaux inclinés pain et couverts
- présentoir 2 paniers inox GN2/1 à verres
- présentoir 3 paniers inox GN2/1 à verres
- présentoir 4 paniers inox GN2/1 à verres
- encastrement d'un élévateur à NC pour les verres
- encastrement d'un tube chauffe-assiettes à NC
- 1 prise 220V + T non protégé encastré côté service

## DONNÉES TECHNIQUES

Ref	A	B	C	D	E	F	G	H	I	J	K	L	M
59	800	840	900	800	300	129	14	60	158				
60	1000	840	900	800	300	129	14	60	158				
61	1500	840	900	800	300	129	14	60	158				
62	2000	840	900	800	300	129	14	60	158				
63	2660	840	900	800	300	129	14	60	158				

